

E instruments

IRtech Radiamatic TImage Mk4

Termocamera Industriale Compatta da Processo

IRtech
Infrared Technology

- Campo temperatura -20 a 1500°C
Sensibilità termica NETD 0,04°C
- Risoluzione 160x120 / 382x288
640x480 interpolazione software
- 120 Hz con registrazione
in tempo reale con ricerca hot spot
- Videocamera con Fusion
Custodia IP67 a tenuta stagna
- Lenti intercambiabili :
Standard, Grandangolo e Tele
- Interfaccia veloce USB2.0
con cavo di estensione fino 10Km
o Ethernet POE Standalone NetBOX
- Software Windows avanzato
per immagini e video
fornito come standard
con sistema di sviluppo e librerie
per PLC, Labview, DLL C/Basic, Linux
- Connessioni I/O pins per
interfaccia verso il processo.
Uscita Analogica / Allarme
- Funzione LineScanner
- Prezzo competitivo per la
maggior parte delle applicazioni



Robusta custodia raffreddata
per applicazioni industriali pesanti

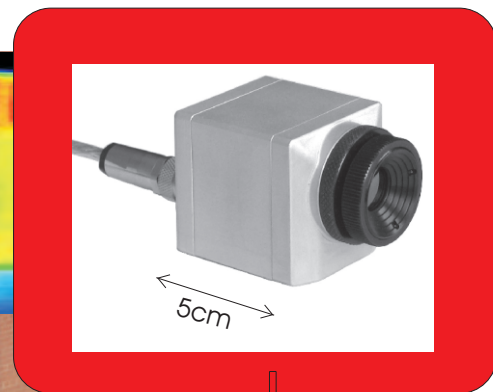
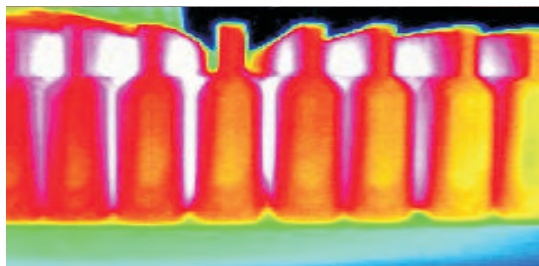

**Risolve 3 applicazioni
con una
sola termocamera**



**Ricerca &
Sviluppo**

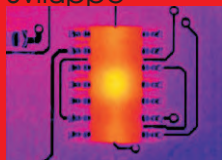

Processo



Manutenzione

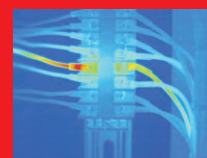

La temperatura è uno dei parametri fisici misurati più frequentemente. Il comportamento della temperatura è quindi un ottimo indicatore dello stato di un sistema. Un attrito genera calore, una resistenza su un contatto elettrico fa innalzare la temperatura, perdite di energia vengono indicati da variazioni di temperatura. I processi termici sono presenti in qualsiasi industria. Con la camera Radiamatic TImage non vedi solamente i punti caldi, ma sei in grado di misurare esattamente la temperatura, con tempi di risposta di 8 mS (120Hz) ! Un vero e proprio oscilloscopio termico che mostra immagini di alta qualità in un ampio campo di temperatura da -20° a +1500°C. Il software è molto potente e permette di fotografare e riprendere con capacità di esaminare i risultati a posteriori. E' la soluzione ideale per :

- Ricerca e Sviluppo (R&D)
- Banche di collaudo (T&M) ed automazione (Produzione)
- Manutenzione Preventiva (Uso portatile)

www.eigroup.biz

Le caratteristiche sono relative alle migliori prestazioni di ogni modello in configurazione completa.



Specifiche Tecniche

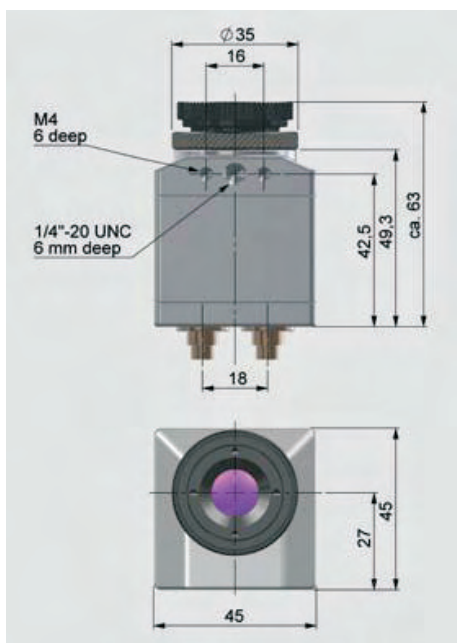

Specifiche Generali

Grado di protezione	IP 67
Temperatura ambiente	0 - 50°C
Temperatura magazzino	-40 - 70°C
Umidità relativa	20 - 80 %, non condensante
Shock	25G, IEC 68-2-29
Vibrazioni	2G, IEC 68-2-6
Peso	200 g, incl. Lens
Dimensioni	45 mm x 45 mm x 62 mm
Attacco Trepiede	1/4-20 UNC
Uscita	USB 2.0
Alimentazione	direttamente da USB o Ethernet POE (NetBOX)
Interfaccia al Processo (isolata elettricamente)	Ingresso 0-10V e Digitale Uscita 0-10V
Funzioni Interfaccia al Processo	Controllo esterno dell'emissività, compensazione della temperatura di sfondo o riferimento, sincronismo per scatto foto o partenza video, uscita analogica della temperatura dell'area principale o uscita dell'allarme
Garanzia	2 anni

Specifiche Misura

Campi temperatura	-20°C a 100°C 0°C a 250°C 150°C a 900°C 200°C a 1500°C (opzionale)
Frequenza	120 Hz
Aggiornamento	120 Hz
Obiettivi/Lenti (intercambiabili)	23° x 17° FOV/ f=10 mm 6° x 5° FOV/ f=35,5 mm 41° x 31° FOV/ f=5.7 mm 72° x 52° FOV/ f=3.3 mm
Sensibilità Termica (NETD)	0,08 K con 23° FOV/ F=0.7 0,1 K con 41° FOV/ F=1 0,3 K con 6° FOV/ F=1.6

Sensore	Focal Plane Array (FPA) microbolometro non raffreddato 25 x 25 µm
Banda spettrale	7,5 - 13 µm
Risoluzione Ottica	160 x 120 pixel
Precisione	±2% or ±2°C

Funzionalità Software

Configurazione automatica o manuale della scala del campo di misura.
Schemi di visualizzazione definibili dall'utente e memorizzabili.
Regolazione emissività da 0.10 a 1.00
Compensazione temperatura di sfondo o riferimento anche con sensore esterno.
Modalità di misura :
Spot e Aree con calcolo automatico di valore Massimo, Minimo e Media.
Ricerca automatica del punto caldo (hotspot) o punto freddo.
Profili di temperatura.
Isoterme
Linescanner
Regolazione colore con 11 palettes
Istogramma
Display digitali con indicazione di allarme
Controllo video (parti, pausa, ferma, avanzamento fotogramma).
Modalità schermo pieno.
Videoregistrazione in tempo reale radiometrica (con dati di temperatura) fino a 120 Hz (regolabile).
Strumenti per l'editing video.
Registrazione immagine in formato Jpeg radiometrico

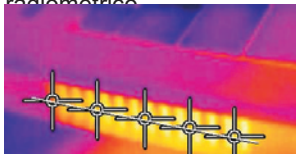

Camicia raffreddamento 240°C

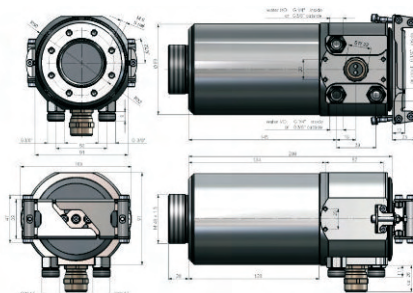

Radiamatic Timage Mk4 pacchetto standard

- Camera Timage USB 2.0
- Una lente / obiettivo
- Cavo USB (1 m)
- Trepiede da tavolo
- Connettore interfaccia processo
- Software Timage connect con driver labview/dll per sviluppo
- Manuale istruzioni
- Valigetta

Radiamatic Timage Mk4 pacchetto Advanced

- Camera Timage USB 2.0
- Tre lenti 23°, 6° (tele) e 48° (grandangolo)
- Certificato di Calibrazione
- Cavo USB (1 m e 10m)
- Trepiede (20-62 cm)
- Connettore interfaccia processo
- Software Timage connec con driver labview/dll per sviluppo
- Manuale istruzioni
- Valigetta alluminio

Radiamatic Timage Mk4 «V» Modello «V» con Videocamera e tecnologia Fusion

- Videocamera 640x480 32 Hz
- Modalità Fusion

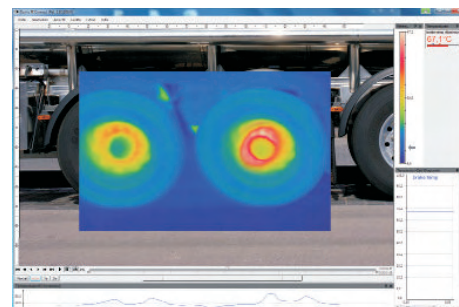

Applicazioni

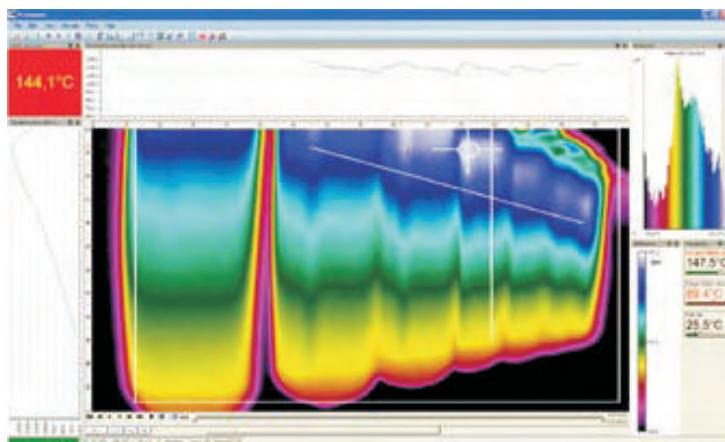

Applicazioni

Monitorare il processo

La temperatura è il parametro più misurato da molti sistemi di controllo del processo. L'immagine termica permette una misura accurata e senza contatto della temperatura e di avere un'immagine bidimensionale in tempo reale dell'applicazione. Particolarmente utile nei settori carta, vetro, plastica, termoformatura, stampaggio, e tanti altri.

Ispezioni Meccaniche

Sorvegliare costantemente i sistemi meccanici dell'impianto quali motori, pompe, e altri elementi mobili necessari alla lubrificazione, la movimentazione e raffreddamento, permette di individuare in anticipo le cause di possibili problemi. L'immagine termica è ideale per ispezionare i componenti a bassa velocità di rotazione quali convogliatori, e altri materiali che non possono essere verificati a causa delle vibrazioni o della presenza di olio.

Altre applicazioni includono l'identificazione dei livelli di fluidi in contenitori, l'ispezione di trappole vapore e la verifica degli isolamenti.

Ispezione di apparecchiature elettriche

L'ispezione visiva di sistemi elettrici è importante per identificare una varietà di problemi inclusi connessioni allentate,

elementi corrosi, sbilanciamenti di carico, corto circuiti e altri potenzialmente pericolosi guasti che producono tipicamente calore. Il surriscaldamento causato da una resistenza elevata o a una eccessiva corrente, è l'indicatore primario di molti dei problemi negli impianti elettrici. L'immagine termica permette di rendere visibile la radiazione termica e consentire un intervento riparatore prima che il problema si trasformi in un malfunzionamento dell'impianto o in un pericolo.

Monitoraggio dello stato dei refrattari

Molti dei processi industriali a energia elevata come nei settori petrolchimico, chimico, cemento, inceneritori, vetro, e tanti altri utilizzano degli isolatori refrattari. Lo stato del refrattario può modificare la sicurezza dell'impianto allo stesso modo della qualità del prodotto. Ispezionare frequentemente con una termocamera è importante per prevenire i problemi e per mantenere ottimali le prestazioni del sistema.

NetBOX Ethernet Standalone

funzionamento autonomo. Interfaccia Ethernet POE Gigabyte. Alimenta e comunica con la Termocamera via USB

Ricerca & Sviluppo

L'immagine termica ricopre un ruolo sempre più importante nello sviluppo di nuovi prodotti. Oggi, i progettisti cercano di ottimizzare anche le prestazioni termiche dei prodotti in modo da incrementarne l'efficienza, potenziarne l'affidabilità ed avere performance elevate in un ampio range di temperatura operativa. Un vero e proprio oscilloscopio termico.

Altre applicazioni

Un'immagine a infrarossi contiene un grande numero di informazioni. L'ispezione termica è in grado di fornire informazioni utili anche in settori non strettamente legati all'industria quali: alimentare, medicina e veterinaria, termoidraulica, edile, università, farmaceutico, protezione civile, antincendio, e tanti altri.

Line Scanner

Scansione processo in movimento. Lastre vetro o plastica per termoformatura. Scanner per mantello cemento KilnScanner. Utilizzo in diagonale da 200 punti a 120 Hz.

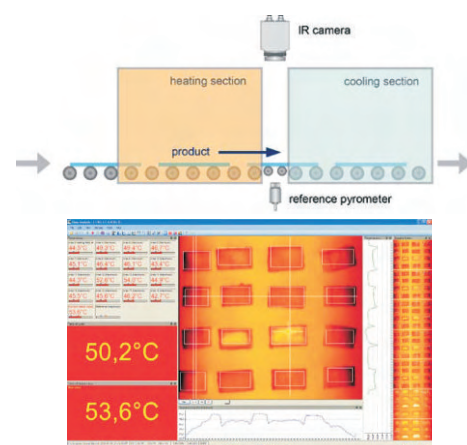
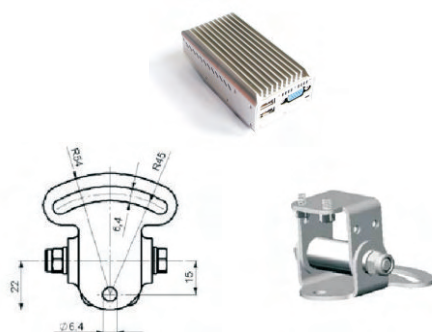

Optiche

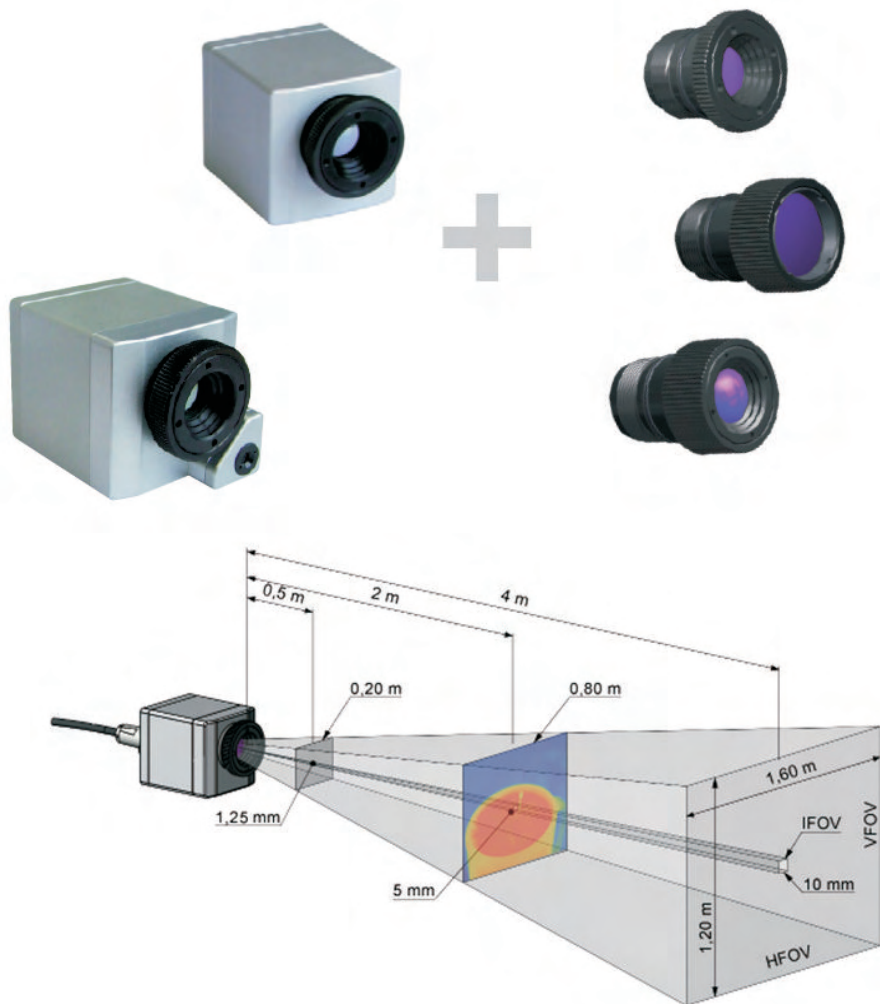

HFOV: Horizontal enlargement of the total measuring field at object level

VFOV: Vertical enlargement of the total measuring field at object level

IFOV: Size of the single pixel at object level

DFOV: Diagonal dimension of the total measuring field at the object level

MFOV: Recommended, smallest measured object size of 3 x 3 pixel

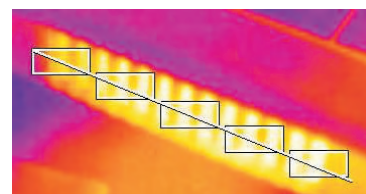

Timage	Focal length	Angle	Minimum distance	Distance to object												
				m	0,02	0,1	0,2	0,3	0,5	1	2	4	6	10	30	100
160 x 120 px O23 Standard lens	10 mm	23°	0.02 m ^r	HFOV [m]	0.008	0.04	0.08	0.12	0.20	0.40	0.81	1.61	2.42	4.0	12.1	40.3
		17°		VFOV [m]	0.006	0.03	0.06	0.09	0.15	0.30	0.60	1.20	1.79	3.0	9.0	29.9
		29°		DFOV [m]	0.010	0.05	0.10	0.15	0.26	0.51	1.02	2.04	3.06	5.1	15.3	51.1
		2.52 mrad		IFOV [mm]	0.050	0.25	0.50	0.76	1.26	2.52	5.04	10.08	15.12	25.2	75.6	252.0
O6 Tele lens	35.5 mm	6°	0.5 m	HFOV [m]					0.06	0.11	0.23	0.45	0.68	1.1	3.4	11.3
		5°		VFOV [m]					0.04	0.08	0.17	0.34	0.50	0.8	2.5	8.4
		8°		DFOV [m]					0.07	0.14	0.28	0.56	0.84	1.4	4.2	14.1
		0.71 mrad		IFOV [mm]					0.35	0.71	1.41	2.82	4.23	7.1	21.2	70.5
O48 Wide angle lens	5.7 mm	41°	0.02 m ^r	HFOV [m]	0.015	0.08	0.15	0.23	0.38	0.76	1.51	3.02	4.53	7.6	22.7	75.6
		31°		VFOV [m]	0.011	0.05	0.11	0.16	0.27	0.55	1.09	2.19	3.28	5.5	16.4	54.7
		52°		DFOV [m]	0.019	0.10	0.19	0.29	0.49	0.97	1.95	3.90	5.85	9.7	29.2	97.5
		4.72 mrad		IFOV [mm]	0.094	0.47	0.94	1.42	2.36	4.72	9.45	18.89	28.34	47.2	141.7	472.3
O72 Wide angle lens	3.3 mm	72°	0.2 m	HFOV [m]	0.029	0.15	0.29	0.44	0.73	1.45	2.91	5.81	8.72	14.5	43.6	145.3
		52°		VFOV [m]	0.020	0.10	0.20	0.29	0.49	0.98	1.95	3.90	5.85	9.80	29.3	97.5
		95°		DFOV [m]	0.043	0.22	0.43	0.65	1.09	2.17	4.34	8.68	13.02	21.7	65.1	217.0

Radiamatic TImage Mk3 XT / XT+
Immagine Termica Alta Risoluzione 382 x 288 pixels



Detector with 382 x 288 pixels
 Fast real-time thermal imager with up to 80 Hz
 Very high thermal sensitivity with 80 mK (PI400)
 and 40 mK (PI450)
 Smallest camera in its class (46 x 56 x 90 mm)
 Lightweight (320 g incl. optics)
 Exchangeable lenses & industrial accessories

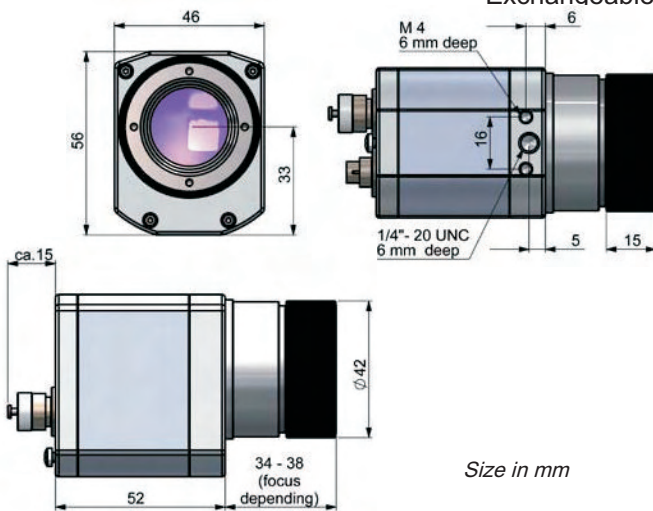

80 Hz data capturing with high resolution

SMD part as measurement object:
 Size of part: 32 mm x 24 mm, pixel size: 0.08 mm

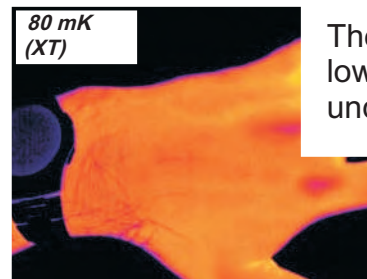
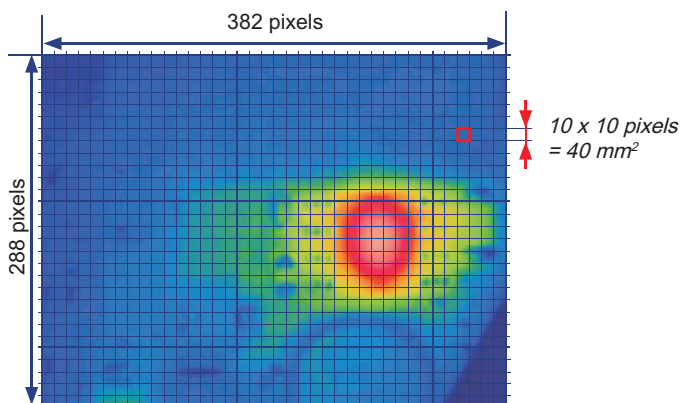

The high resolution and low NET detects veins under the skin

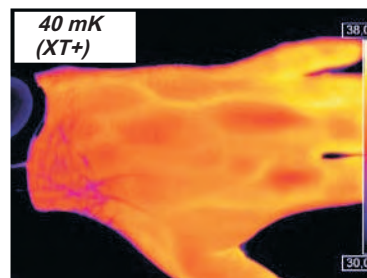

Basis model	XT	XT+
Type	IR	IR
		
Scope of supply	USB camera incl. 1 lens, USB cable (1 m), table tripod, PIF cable incl. terminal block (1 m), software package optris PI Connect, aluminum case	USB camera incl. 1 lens, USB cable (1 m), table tripod, PIF cable incl. terminal block (1 m), software package optris PI Connect, aluminum case
Detector	FPA, uncooled (25 µm x 25 µm)	FPA, uncooled (25 µm x 25 µm)
Optical resolution	382 x 288 pixel	382 x 288 pixel
Spectral range	7,5 - 13 µm	7,5 - 13 µm
Temperature ranges	-20°C...100°C, 0°C...250°C, 150°C...900°C additional range: 200°C...1500°C (option)	-20°C...100°C, 0°C...250°C, 150°C...900°C
Frame rate	80 Hz	80 Hz
Optics (FOV)	32° x 24° FOV / f = 17 mm <u>or</u> 13° x 10° FOV / f = 40 mm WIDE or 62° x 49° FOV / f = 8 mm TELE	32° x 24° FOV / f = 17 mm <u>or</u> 13° x 10° FOV / f = 40 mm WIDE or 62° x 49° FOV / f = 8 mm TELE
Thermal sensitivity (NETD)	0.08 K with 30° x 23° FOV / F = 0.7 0.1 K with 13° x 10° FOV / F = 1.0	0.04 K with 30° x 23° FOV / F = 0.7 0.06 K with 13° x 10° FOV / F = 1.0
Option for visual camera (only for BI-SPECTRAL camera)	-	-
Accuracy	±2°C or ±2%	±2°C or ±2%
PC interface	USB 2.0	USB 2.0
Process interface (PIF)	0 - 10 V input, digital input, 0 - 10 V output	0 - 10 V input, digital input, 0 - 10 V output
Ambient temperature (T _{Amb})	0°C...50°C	0°C...70°C
Storage temperature	-40°C...70°C	-40°C...85°C
Relative humidity	20 - 80%, non condensing	20 - 80%, non condensing
Enclosure (size / rating)	46 mm x 56 mm x 90 mm / IP 67 (NEMA 4)	46 mm x 56 mm x 90 mm / IP 67 (NEMA 4)
Weight	320 g, incl. lens	320 g, incl. lens
Shock / vibration	25G, IEC 68-2-29 / 2G, IEC 68-2-6	25G, IEC 68-2-29 / 2G, IEC 68-2-6
Tripod mount	1/4-20 UNC	1/4-20 UNC
Power supply	USB powered	USB powered

TImageXT 382 x 288 px	Focal length	Angle	Minimum distance	Distance to object												
				m	0,02	0,1	0,2	0,3	0,5	1	2	4	6	10	30	100
O30 Standard lens	17 mm	32° 24° 40° 1.51 mrad	0.2 m	HFOV [m]	0.012	0.06	0.12	0.17	0.29	0.58	1.15	2.31	3.46	5.8	17.3	57.7
				VFOV [m]	0.009	0.04	0.09	0.13	0.21	0.43	0.85	1.70	2.55	4.3	12.8	42.5
				DFOV [m]	0.015	0.07	0.15	0.22	0.37	0.73	1.46	2.93	4.39	7.3	22.0	73.2
				I FOV mm	0.030	0.15	0.30	0.45	0.76	1.51	3.02	6.04	9.07	15.1	45.3	151.1
O13 Tele lens	41 mm	13° 10° 17° 0.61 mrad	0.5 m	HFOV [m]					0.12	0.23	0.47	0.94	1.40	2.3	7.0	23.4
				VFOV [m]					0.09	0.17	0.35	0.70	1.05	1.7	5.2	17.5
				DFOV [m]					0.15	0.29	0.58	1.17	1.75	2.9	8.8	29.2
				I FOV mm					0.31	0.61	1.22	2.45	3.67	6.1	18.4	61.2
O62 Wide angle lens	8 mm	62° 49° 74° 3.14 mrad	0.5 m	HFOV [m]	0.024	0.12	0.24	0.36	0.60	1.20	2.40	4.80	7.20	12.0	36.0	119.9
				VFOV [m]	0.018	0.09	0.18	0.27	0.45	0.90	1.80	3.60	5.41	9.0	27.0	90.1
				DFOV [m]	0.030	0.15	0.30	0.45	0.75	1.50	3.00	6.00	8.99	15.0	45.0	149.9
				I FOV mm	0.063	0.31	0.63	0.94	1.57	3.14	6.28	12.56	18.84	31.4	94.2	314.0